

ISTRUZIONI PER L'INSTALLAZIONE  
INSTALLATION INSTRUCTIONS  
INSTALLATIONSANLEITUNG  
INSTRUCTIONS POUR L'INSTALLATION  
INSTRUCCIONES PARA LA INSTALACIÓN

# newComponi200

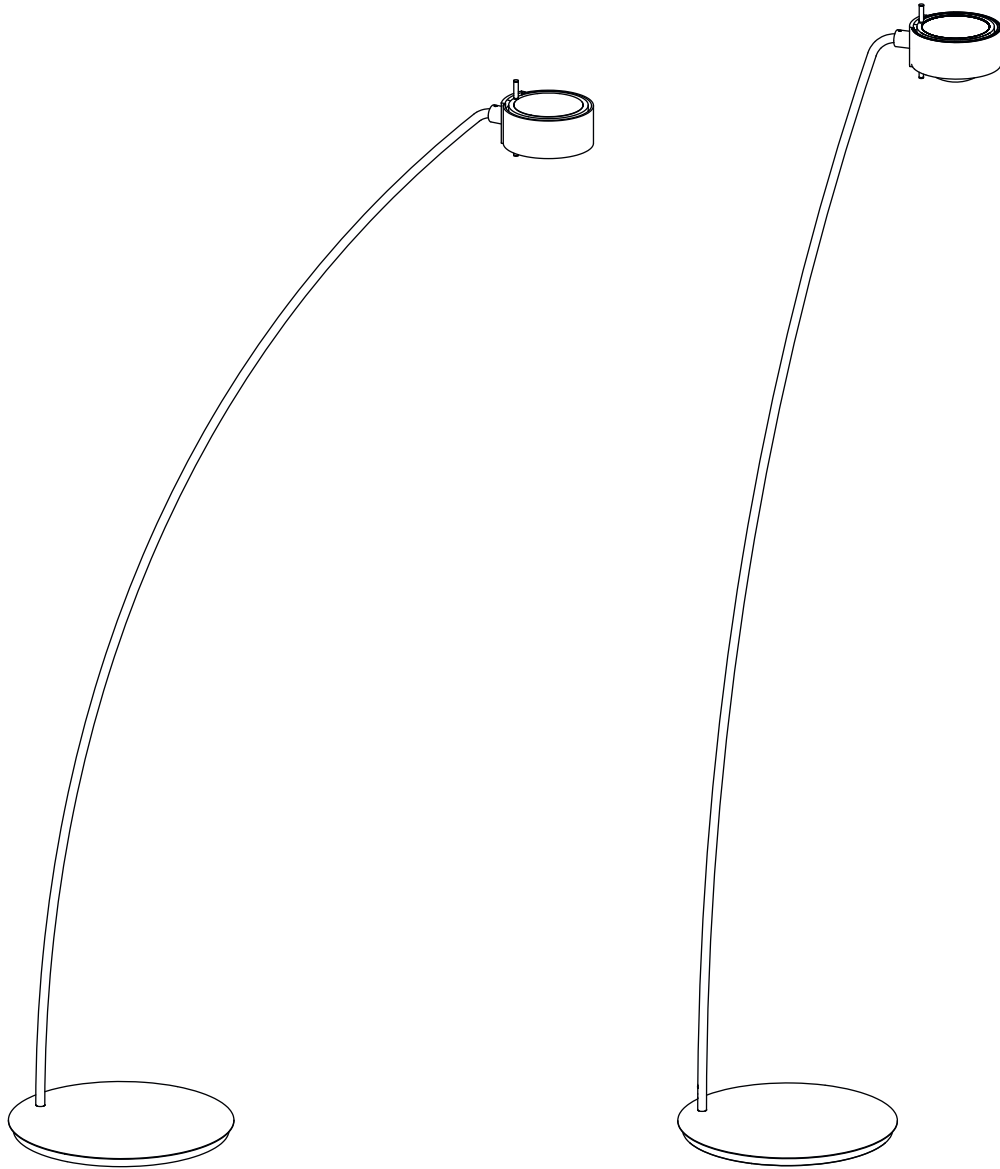

curva

mezzacurva

design: LUTA BETTONICA, MARIO MELOCCHI

CE    IP20

CINI & NILS®

## Caratteristiche di sicurezza

Apparecchi ad alogeni costruiti secondo le norme di sicurezza europee EN60598-1 e i criteri della classe II che non richiedono la messa a terra.

Il rispetto delle norme di sicurezza nella fabbricazione degli apparecchi è sorvegliato dall'Istituto Italiano del Marchio di Qualità (IMQ).

La sicurezza è garantita, solo, se gli apparecchi vengono installati e usati in modo appropriato in base alle relative istruzioni.

Queste istruzioni devono essere conservate con cura per ogni ulteriore consultazione.

## Safety features

Halogen fittings produced in conformity with European safety standards EN60598-1 and the criteria of class II, which require no earth.

Conformity of production with safety standards is controlled by Italian Quality Mark Institute (IMQ).

Safety is guaranteed only if the fittings are installed correctly, in accordance with the relevant instructions.

Keep these instructions carefully for future consultation.

## Sicherheitsmerkmale

Halogenleuchten in Einklang mit den europäischen Sicherheitsnormen EN60598-1 hergestellt sowie den Anforderungen der Geräteklasse II, für welche keine Erdung erforderlich ist.

Die Einhaltung der Sicherheitsbestimmungen wird durch die italienische technische Überwachungsanstalt kontrolliert (IMQ).

Die Betriebssicherheit der Leuchte wird nur bei sachgerechtem Einbau und Gebrauch gemäß Anweisungen gewährleistet.

Bewahren Sie alle Anweisungen zur späteren Einsichtnahme sorgfältig auf.

## Caractéristiques de sécurité

Appareils à halogènes réalisés selon les normes de sécurité européennes EN60598-1 et les critères de la classe II qui ne requièrent pas de mise à la terre.

Le respect des normes de sécurité pour la fabrication des appareils est contrôlé par l'Institut Italiano del Marchio di Qualità (IMQ).

La sécurité des appareils n'est garantie que si les appareils sont installés et utilisés de façon correcte conformément aux relatives instructions.

Conserver soigneusement ces instructions afin de pouvoir les consulter à tout moment.

## Características de seguridad

Aparatos de halógenos fabricados según las normas de seguridad europeas EN60598-1 y los criterios de la clase II que no requieren la puesta a tierra.

El respeto de las normas de seguridad en la fabricación de los aparatos es controlado por el Instituto Italiano de la Marca de Calidad (Istituto Italiano del Marchio di Qualità - IMQ).

La seguridad se garantiza sólo si el aparato es instalado y usado de manera apropiada en base a las instrucciones correspondientes.

Conservar cuidadosamente estas instrucciones para toda consulta ulterior.

## Avvertenze

■ Questo apparecchio, in Classe II, deve essere installato in modo che le parti metalliche esposte non siano in contatto elettrico con parti dell'installazione elettrica collegate ad un conduttore di protezione.

■ Prima di qualunque intervento togliere tensione all'apparecchio.

■ Se il cavo flessibile esterno di questo apparecchio viene danneggiato, deve essere sostituito dal costruttore o dal suo servizio assistenza o da personale qualificato equivalente, al fine di evitare pericoli.

■ Apparecchio adatto solo per uso in interni.

## Warning

■ This Class II luminaire should be installed so that any exposed metal work is not in electrical contact with any part of the electrical installation connected to a protective conductor.

■ Cut off the power to the fitting before doing any work.

■ If the external flexible cable is damaged, its replacement must be carried out by manufacturer, or by his customer service, or by skilled personnel, in order to avoid danger.

■ Fitting suitable for indoor use only.

## Warnhinweise

■ Dieses Gerät der Sicherheitsklasse II muß so installiert werden, daß freiliegende Metallteile keinen elektrischen Kontakt mit stromführenden Schutzteilen haben.

■ Vor jeglichen Arbeiten an den Leuchten ist stets die Stromzufuhr zu unterbrechen.

■ Wenn das flexible Außenkabel beschädigt wird, muss es nur vom Hersteller, oder von dessen Kundendienst, oder von einem Techniker ersetzt werden, um Gefahr zu vermeiden.

■ Nur für Innenräume geeignet.

## Avertissements

■ Cet appareil de Classe II doit être installé de façon à ce que les pièces en métal exposées ne puissent pas faire contact électrique avec les pièces de l'installation électrique reliées à un conducteur de protection.

■ Couper le courant avant toute intervention sur l'appareil.

■ Si le câble flexible extérieur de cet appareil vient endommagé, il doit être remplacé par le constructeur ou par son service après vente ou par personnel qualifié équivalent, au but d'éviter tout danger.

■ Appareil pour l'intérieur seulement.

## Advertencias

■ Este aparato, de Clase II, debe instalarse de forma que las partes metálicas expuestas no estén en contacto eléctrico con partes de la instalación eléctrica conectadas a un conductor de protección.

■ Antes de realizar cualquier operación cortar la alimentación eléctrica del aparato.

■ Si el cable flexible externo de este aparato se dañara, tiene que ser cambiado por el fabricante, por su servicio de asistencia o por personal calificado equivalente, con el fin de evitar cualquier peligro.

■ Este aparato es sólo para uso en interiores.

## Sostituzione della lampada

■ Utilizzare lampade B15d max 250W 230V oppure B15 led max 100W 

■ Togliere tensione.

■ Togliere il diffusore.

■ Sostituire la lampada e riposizionare il diffusore.

■ Non toccare la lampada con le mani; se ciò avvenisse, è necessario pulirla con una batuffolo imbevuto di alcool.

## Replacing the bulb

■ Use lamps B15d max 250W 230V or B15 led max 100W 

■ Cut off the power supply.

■ Remove the diffuser.

■ Change the bulb and replace the diffuser.

■ Do not touch the bulb with your hands; if you do so, clean it with a wad of cotton wool soaked with cleaning spirit.

## Glühlampenersetzung

■ Bestückung: Lampe B15d max 250W 230V oder B15 led max 100W 

■ Die Stromzufuhr unterbrechen.

■ Schraube lösen und Lichtverteiler entfernen.

■ Glühlampe ersetzen und Lichtverteiler wieder anbringen.

■ Berühren Sie die Halogen-glühlampe nie mit bloßen Händen; sollte dies versehentlich geschehen, muss sie mit einem alkoholgetränkten Wattebausch gesäubert werden.

## Remplacement de l'ampoule

■ Utiliser ampoules B15d max 250W 230V ou B15 led max 100W 

■ Couper l'alimentation.

■ Ôter le diffuseur de protection.

■ Remplacer l'ampoule et repositionner le diffuseur.

■ Ne pas toucher l'ampoule avec les mains; si cela se produit, la nettoyer avec un chiffon imbibé d'alcool.

## Substitución de las bombillas

■ Usar bombillas B15d max 200W 230V o B15 led max 100W 

■ Quitar la tensión.

■ Quitar el difusor.

■ Cambiar la bombilla y volver a colocar el difusor.

■ No tocar la bombilla con las manos; si ello ocurriera, es necesario limpiarla con una mota de algodón embebida en alcohol.

## Garanzia

■ Tutti i prodotti Cini&Nils sono costruiti con materiali di prima qualità, sottoposti a severe procedure di collaudo e sono garantiti 2 anni da difetti di fabbricazione secondo la normativa vigente.

## Garantie

■ All Cini&Nils luminaires are produced with first-quality materials, undergo strict test procedure and are covered by a 2-year guarantee against production defects according to laws in force.

## Garantie

■ Sämtliche Cini&Nils Produkte sind mit Materialien erstklassiger Qualität hergestellt, werden zu strengen Abnahmeprüfungen unterbreitet und haben zwei Jahre Garantie gegen Produktionsdefekte nach den bestehenden Gesetzen.



## Garantie

■ Tous les produits Cini&Nils sont fabriqués avec des matériaux de première qualité, soumis à sévères procédures d'essai et sont garantis 2 ans, selon la normative en vigueur, contre défauts de fabrication.



## Garantía

■ Todos los productos Cini&Nils están fabricados con materiales de primera calidad, sometidos a estrictos procedimientos de prueba y están cubiertos por una garantía de 2 años contra defectos de fabricación, según las normas vigentes.



## Tutela dell'ambiente

■ Onde tutelare l'ambiente, non buttate l'apparecchio tra i normali rifiuti al termine della sua vita utile, ma portatelo presso i punti di raccolta specifici per questi rifiuti previsti dalla normativa  vigente. 



## Protecting the environment

■ To protect our environment, please do not dispose of this luminaire together with ordinary refuse when its working life comes to an end. Provision has been made by law for special collection points for refuse of this kind: please  



## Umweltschutzhinweise

■ Bitten geben Sie diese Leuchte am Ende ihrer Nutzungsdauer nicht in den Hausmüll, sondern liefern Sie bei einer gemäß den einschlägigen Bestimmungen geeigneten Recycling-Einrichtung ab.  

## Protection de l'environnement

■ Afin de protéger l'environnement, ne jetez pas l'appareil dans les ordures normales à la fin de sa durée de vie utile; portez-le dans un des centres de collecte spécifiques prévus pour ces déchets par la réglementation en vigueur.  

## Tutela del ambiente

■ Con el fin de tutelar el ambiente, no tire el aparato entre los desechos normales al final de su vida útil. Lívelo a un centro de recogida específico para este tipo de desechos previsto por las normativas vigentes.  

Copyright ©2011 Cini&Nils  
Corsico (Milano), Italia.

I testi e le immagini sono protetti da diritto d'autore.  
Riproduzione non autorizzata.

Copyright ©2011 Cini&Nils  
Corsico (Milan), Italy.

These texts and images are protected by copyright.  
Reproduction prohibited.

Copyright ©2011 Cini&Nils  
Corsico (Mailand), Italien.

Alle Texte und Abbildungen sind urheberrechtlich geschützt.  
Keine unerlaubte Wiedergabe.

Copyright ©2011 Cini&Nils  
Corsico (Milan), Italia.

Les textes et les images sont protégés par des droits d'auteur.  
Reproduction interdite.

Copyright ©2011 Cini&Nils  
Corsico (Milán), Italia.

Los textos y las imágenes están protegidos por el derecho de autor.  
Reproducción no autorizada.

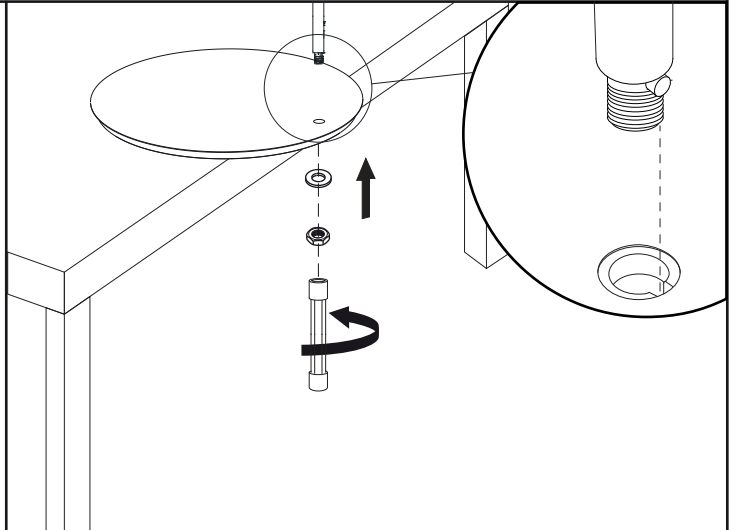
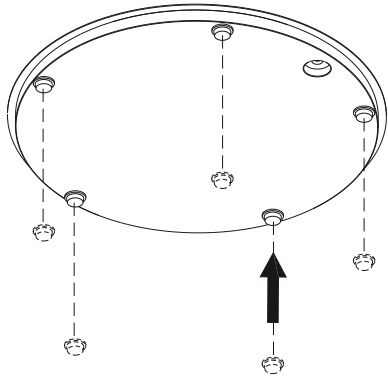
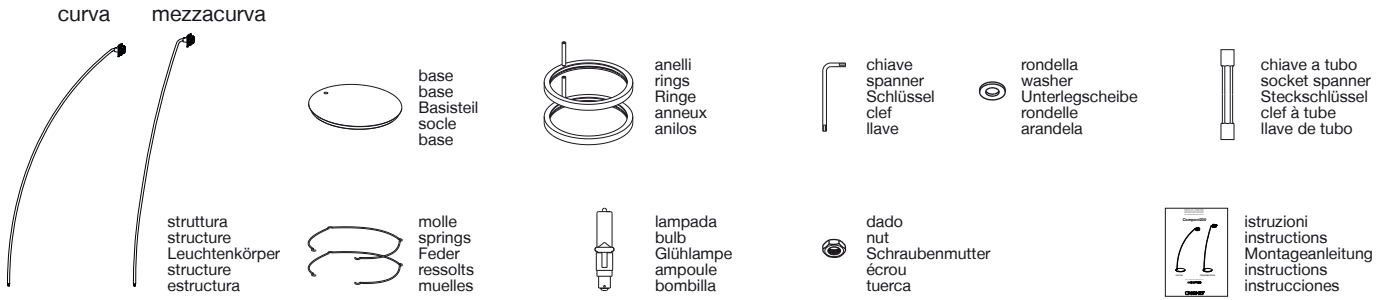

Max  
2 pcs

options:  
disk+disk  
disk+lens  
disk only  
lens only

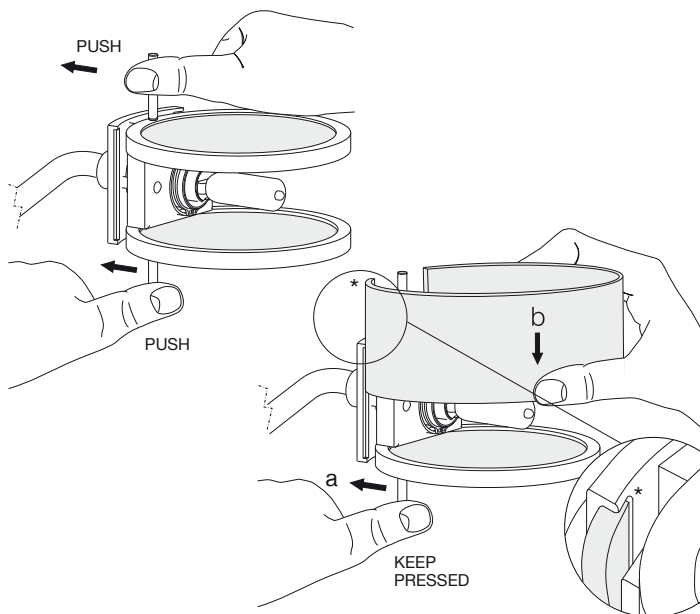
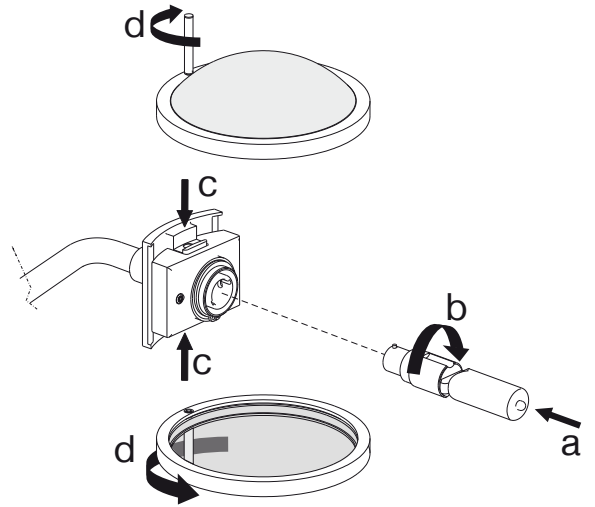
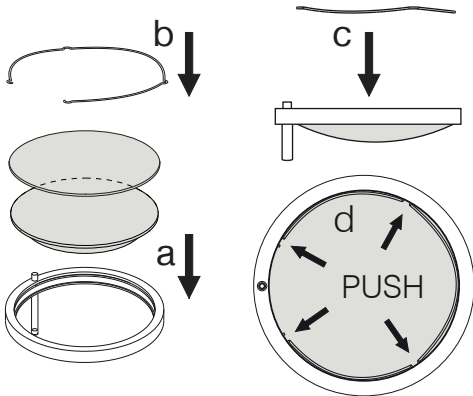

BLOCCAGGIO DOPO REGOLAZIONE  
FASTENING AFTER THE ADJUSTMENT  
BEFESTIGUNG NACH ERFOLGTER REGULIERUNG  
BLOCAGE APRÈS RÉGLAGE  
FIJACION DESPUES DE REGULAR

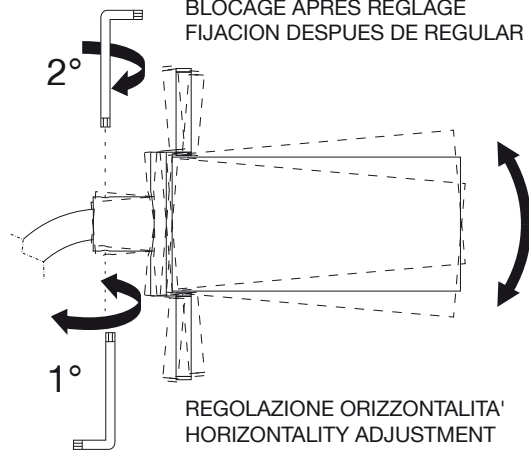

REGOLAZIONE ORIZZONTALITA'  
HORIZONTALITY ADJUSTMENT  
HORIZONTALITÀ REGULIERUNG  
RÉGLAGE HORIZONTALITÉ  
REGULACION ORIZONTAL

- COD. 018B** New Componi200 curva chrome
- COD. 019B** New Componi200 curva satin nickelplated
- COD. 066B** New Componi200 mezzacurva chrome
- COD. 067B** New Componi200 mezzacurva satin nickelplated

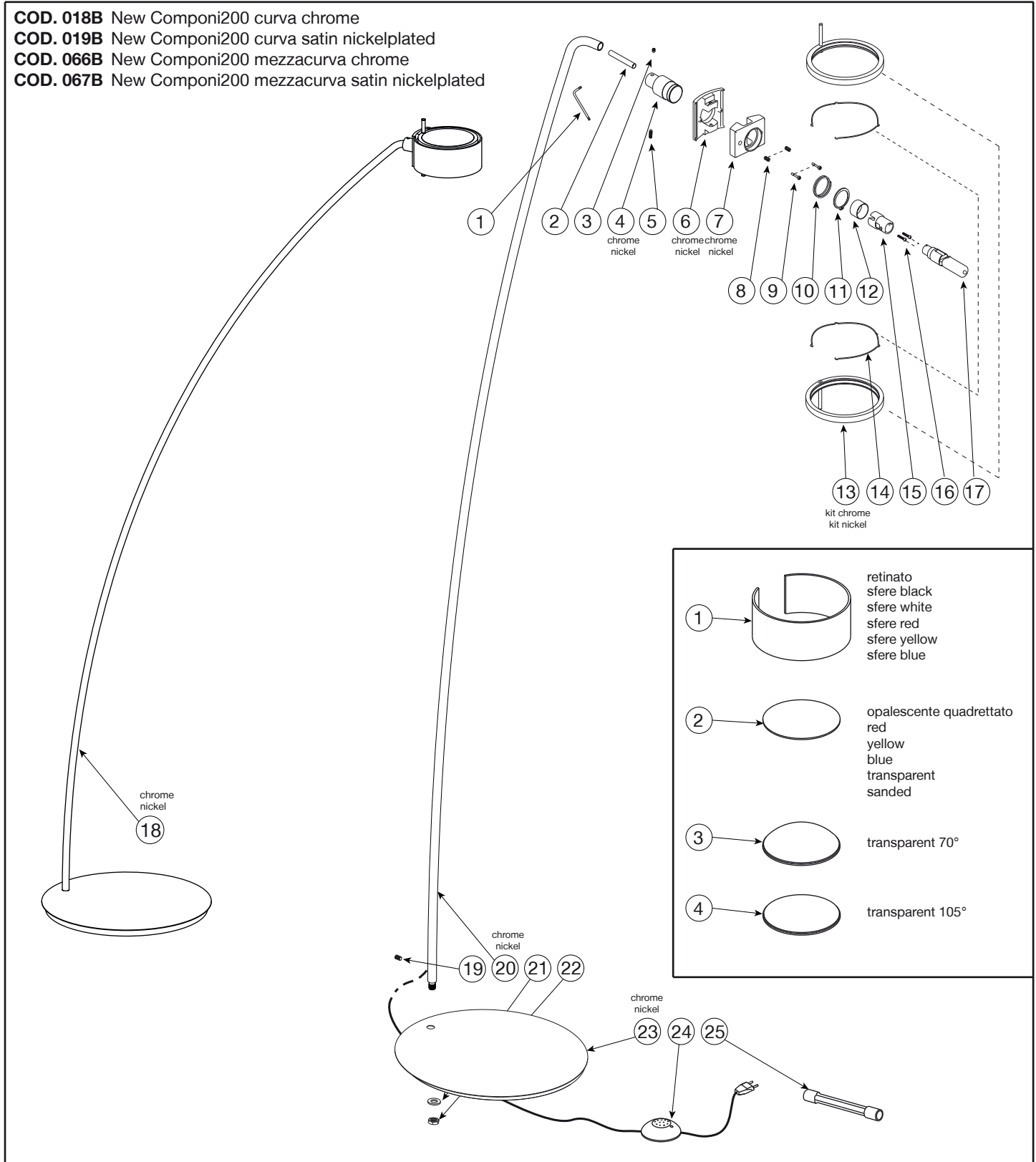

1		retinato sfere black sfere white sfere red sfere yellow sfere blue
2		opalescente quadrettato red yellow blue transparent sanded
3		transparent 70°
4		transparent 105°

Ricambi - Spare parts - Ersatzteile - Rechangees - Recambios

# CINI & NILS®

via Antonio Meucci 10 - 20094 Corsico MI  
 T +39 02 3343071  
 info@cinienils.com www.cinienils.com

20220307 Componi200 curva/mezzacurva